



GÁL IMRE DÍJ

AZ ÉV FÉNYREKLÁMJA

2017

PÁLYÁZATI KATEGÓRIA:

Egyedi fényreklám

Gyártás éve: 2017

Megrendelő: BP 2017 Világbajnokság Szervező és Lebonyolító Nonprofit Kft.

Látványtervező: Ördög László - GRAPHASEL

Műszaki leírás:

- acél vázszerkezet
- 6mm-es szálciszolt, rozsdamentes acél borítás
- 4db belső szivattyús szökőkúttechnika
- 2m³-es tartállyal, amely a födém alatt került elhelyezésre
- LED világítás a felső részen a fúvókák között (OSRAM)
- 4db kék színű OSRAM taposó reflektor

A reklám története:

Cégünk a DUNA ARÉNA feliratait és információs rendszerét kivitelezte, amikor felkérést kaptunk egy szökőkút kivitelezésére.

Kizárólag formaterveket és koncepciókat kaptunk a tervezők részéről.

A teljes műszaki tervezés, gyártás és a helyszíni szerelés is mi feladatunk volt, amelyet kooperációban egy kedves alvállalkozóval teljesítettünk, ami mindannyiunk számára okozott álmatlan éjszakákat a sikeres befejezés érdekében.

Külön nehézséget okozott, hogy az utolsó pillanatban meghatározott elhelyezési pozícióban födémmegerősítések és újbóli vízszigetelések voltak szükségesek, amelyeket a mi szerkezetünk kiállási pontjaihoz kellett kivitelezni.

A munkát a VB megnyitó előtt pár nappal személyesen a FINA részéről Cornel Marculescu és Gyárfás Tamás vett át tőlünk nagy megelégedéssel.

A sikert kicsit beárnyalta az, hogy az kijelölt helyszín egy szél csatornában volt és így erős szél esetén a szökőkút vize könnyedén a VIP bejáratba tudott vizet permetezni, továbbá ez volt az a szökőkút, ahol a sportágban zajló belső viszályok miatt, a megnyitó előtti filmforgatásra az olimpiai és világbajnokok nem mentek el.

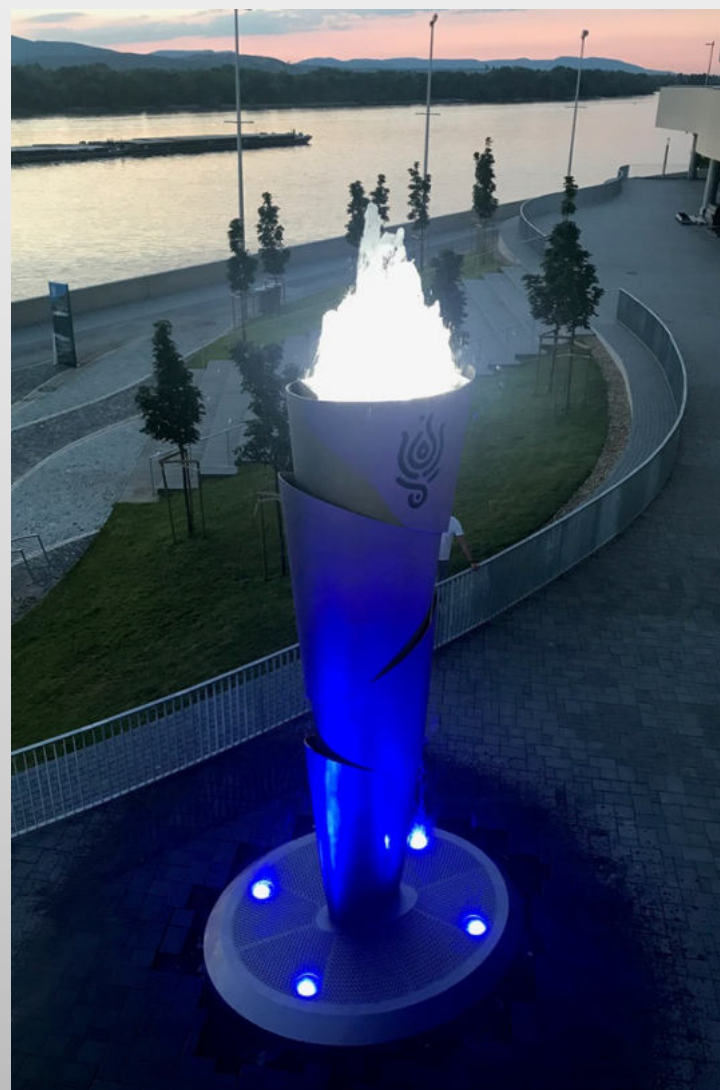

TERVEZÉS

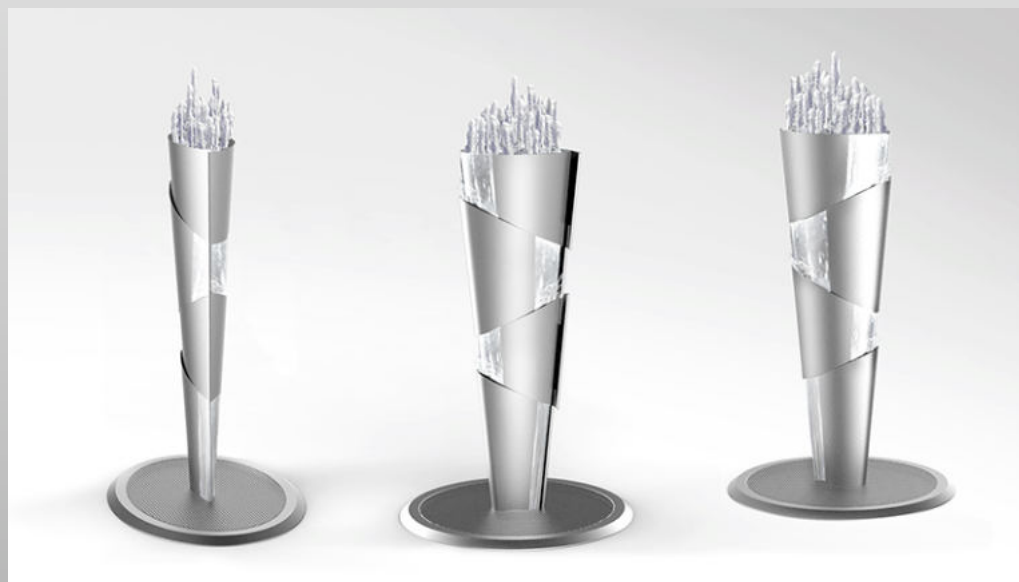
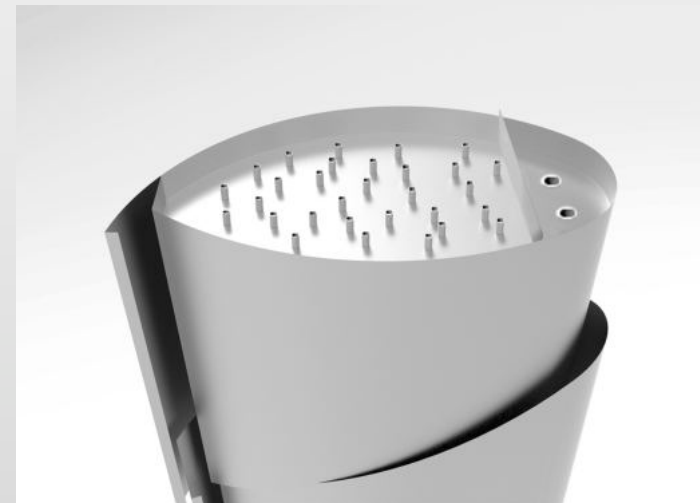
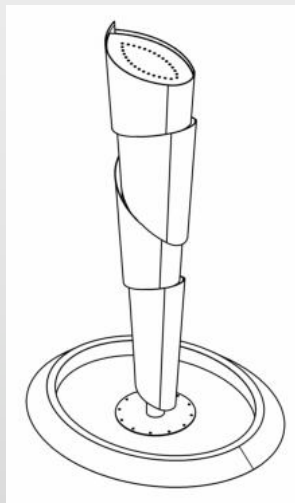
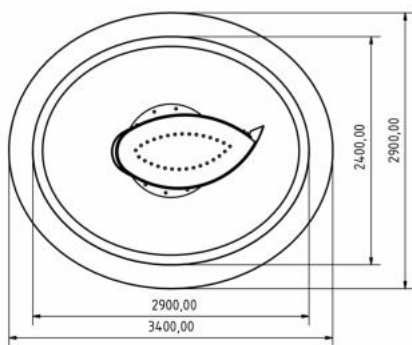
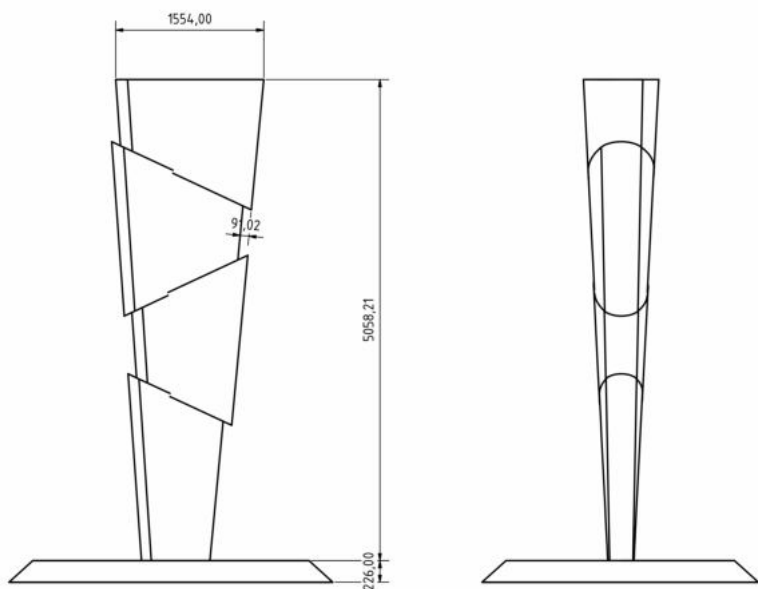

GYÁRTÁS, TELEPÍTÉS



HELYSZÍN

